

## REGULATOR MC120 na 2,7 V Przód/tył + światło stop i światło cofania



Dwukierunkowy(przód/tył) mikro-regulator napięcia dla silników prądu stałego. Posiada również hamulec oraz kontrolę światła stop i światła cofania (dla samochodów)

Regulator automatycznie wykrywa położenie centrum nadajnika (dźwieszka/przepustnicy). Silnik zasilany jest z baterii odbiornika.

### UWAGA:

**Należy zwrócić uwagę na właściwe połączenie regulatora! Pomylenie polaryzacji może spowodować trwałe uszkodzenie regulatora!**

Widok z góry

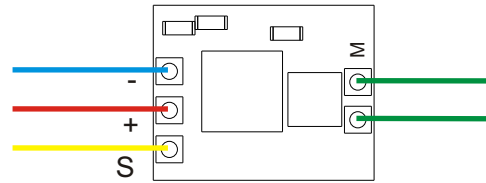

Widok z dołu

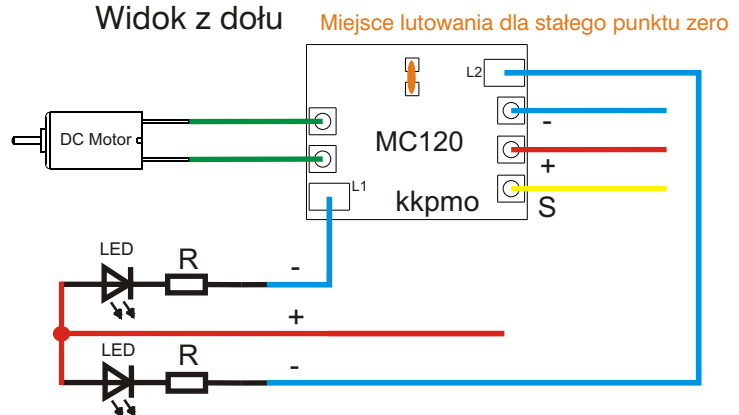

### DANE TECHNICZNE

	MC120		
	min.	max.	Jednostka
Napięcie pracy:	2,7	4,5	V
Czas impulsu:	1,0	2,0	ms
Prąd wyjściowy	--	300 (500)	mA
Światła		25	mA
Temperatura pracy:	0	60	°C
Działanie:	liniowe		
Wymiary:	7.0 x 8.5 x 1,5		mm

Wykres działania

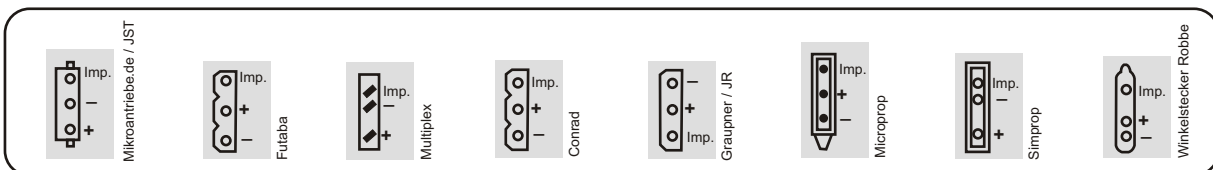
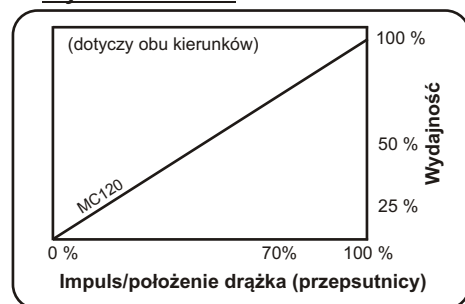

### UWAGA:

**Przed włączeniem należy upewnić się, że regulator został połączony prawidłowo. Odwrócenie biegunów napięcia prowadzi do natychmiastowego zniszczenia silownika.**

**Pamiętaj, by zawsze nadajnik włączać w pierwszej kolejności, ponieważ regulator "pamięta" początkowy impuls nadajnika. Dlatego też należy zwrócić uwagę na to, by dźwieszka/przepustnica podczas włączenia nadajnika znajdowała się na pozycji środkowej przez około 3 sekundy po włączeniu napędu.**

Uwaga: warunkiem koniecznym dla prawidłowego funkcjonowania naszych produktów jest właściwe wykorzystanie. Za szkody wynikające z niewłaściwego użytku przez użytkowników nie odpowiadamy.

Więcej informacji można zasięgnąć pisząc do Nas na adres e-mail: [info@kkpmpo.com](mailto:info@kkpmpo.com)